



ỦY BAN NHÂN DÂN QUẬN 5
TRƯỜNG TRUNG CẤP NGHỀ
KỸ THUẬT CÔNG NGHỆ
HÙNG VƯƠNG

Mã hóa: QT33/P.KTĐB

Ban hành lần đầu: 23/7/2019

Lần ban hành: 02

Ngày hiệu lực: 08/02/2022

Tổng số trang: 05

**QUY TRÌNH CẤP GIẤY CHỨNG NHẬN, GIẤY XÁC NHẬN,
BẢNG ĐIỂM CHO HỌC SINH, HỌC VIÊN**

1. MỤC ĐÍCH:

- Chuẩn hoá trình tự cấp giấy chứng nhận, giấy xác nhận, bảng điểm cho học sinh, học viên của Trường.
- Quy định cụ thể nhiệm vụ của các cá nhân, đơn vị có liên quan.

2. PHẠM VI:

Áp dụng đối với phòng Đào tạo, phòng Công tác học sinh, sinh viên, phòng Tổ chức – Hành chính - Quản trị và tất cả học sinh hệ trung cấp, học viên hệ sơ cấp, đào tạo thường xuyên của Trường.

3. ĐỊNH NGHĨA/THUẬT NGỮ VÀ CÁC TỪ VIẾT TẮT:

3.1 Định nghĩa: không có

3.2 Các từ viết tắt:

P.CTHS: Phòng Công tác học sinh, sinh viên.

P.ĐT: Phòng Đào tạo.

HS/HV: Học sinh/Học viên

GCN: Giấy chứng nhận

GXN: Giấy xác nhận

4. VĂN BẢN PHÁP LÝ:

Quyết định số 24/QĐ-KTCNHV-KTĐB ngày 08/02/2022 của Hiệu trưởng Trường Trung cấp nghề Kỹ thuật Công nghệ Hùng Vương về ban hành mẫu giấy chứng nhận, bảng điểm cho người học tại Trường.

5. LƯU ĐỒ: Xem trang 3

6. ĐẶC TẢ:

6.1 Trách nhiệm:



- Đại diện lãnh đạo chịu trách nhiệm soát xét định kỳ và kiểm tra việc thực hiện quy trình này.
- Các lãnh đạo phòng và nhân viên liên quan có trách nhiệm thực hiện theo qui định của Quy trình này.

6.2 Đặc tả: Xem trang 4-5

7. BIỂU MẪU SỬ DỤNG :

MÃ SỐ	TÊN BIỂU MẪU
BM01-QT33/P.KTĐB	Sổ đăng ký và cấp giấy chứng nhận hệ trung cấp (P.ĐT)
BM02a-QT33/P.KTĐB	Sổ đăng ký và cấp giấy chứng nhận hệ trung cấp (P.CTHS)
BM02b-QT33/P.KTĐB	Sổ đăng ký và cấp giấy xác nhận hệ trung cấp (P.CTHS)
BM03-QT33/P.KTĐB	Sổ đăng ký và cấp giấy chứng nhận hệ Sơ cấp, Đào tạo thường

MÃ SỐ	TÊN BIỂU MẪU
	xuyên (P.ĐT)
BM04-QT33/P.KTĐB	Giấy chứng nhận học sinh hệ trung cấp
BM05-QT33/P.KTĐB	Giấy chứng nhận học sinh hệ trung cấp đang học chương trình THPT
BM06-QT33/P.KTĐB	Giấy xác nhận học sinh đang học tại trường hệ trung cấp (trường hợp học sinh có nhu cầu vay vốn ngân hàng)
BM07-QT33/P.KTĐB	Giấy chứng nhận học sinh trúng tuyển hệ trung cấp
BM08-QT33/P.KTĐB	Giấy chứng nhận kết quả học tập hệ trung cấp (trường hợp học sinh chưa được công nhận tốt nghiệp)
BM09-QT33/P.KTĐB	Giấy chứng nhận tốt nghiệp tạm thời hệ trung cấp
BM10-QT33/P.KTĐB	Bảng điểm học sinh hệ trung cấp
BM11-QT33/P.KTĐB	Giấy chứng nhận đã tốt nghiệp hệ trung cấp (trường hợp học sinh mất bằng tốt nghiệp và Trường không còn phôi bản sao bằng tốt nghiệp trung cấp)
BM12-QT33/P.KTĐB	Giấy chứng nhận hoàn thành chương trình văn hoá trung học phổ thông (04 môn)
BM13-QT33/P.KTĐB	Bảng điểm văn hóa trung học phổ thông (4 môn)
BM14-QT33/P.KTĐB	Giấy chứng nhận học viên hệ Sơ cấp/Đào tạo thường xuyên
BM15-QT33/P.KTĐB	Giấy chứng nhận hoàn thành chương trình đào tạo hệ sơ cấp (trường hợp chờ công nhận tốt nghiệp và cấp chứng chỉ)
BM16-QT33/P.KTĐB	Giấy chứng nhận hoàn thành chương trình đào tạo hệ đào tạo thường xuyên (trường hợp chờ công nhận hoàn thành chương trình và cấp chứng chỉ)
BM17-QT33/P.KTĐB	Giấy chứng nhận đã tốt nghiệp đối với hệ sơ cấp
BM18-QT33/P.KTĐB	Giấy chứng nhận đã hoàn thành chương trình đào tạo đối với hệ đào tạo thường xuyên

Chữ ký	Người soạn thảo	Người kiểm tra	Người phê duyệt
			
Họ và tên	Trần Mộng Danh	Nguyễn Ngọc Hạnh	Phạm Quang Trang Thủy
Chức danh	TRƯỞNG PHÒNG KT&ĐBCL	P.HT/ĐDLLĐ	HIỆU TRƯỞNG



LƯU ĐỒ QUY TRÌNH CẤP GCN-GXN-BẢNG ĐIỂM CHO HỌC SINH/HỌC VIÊN

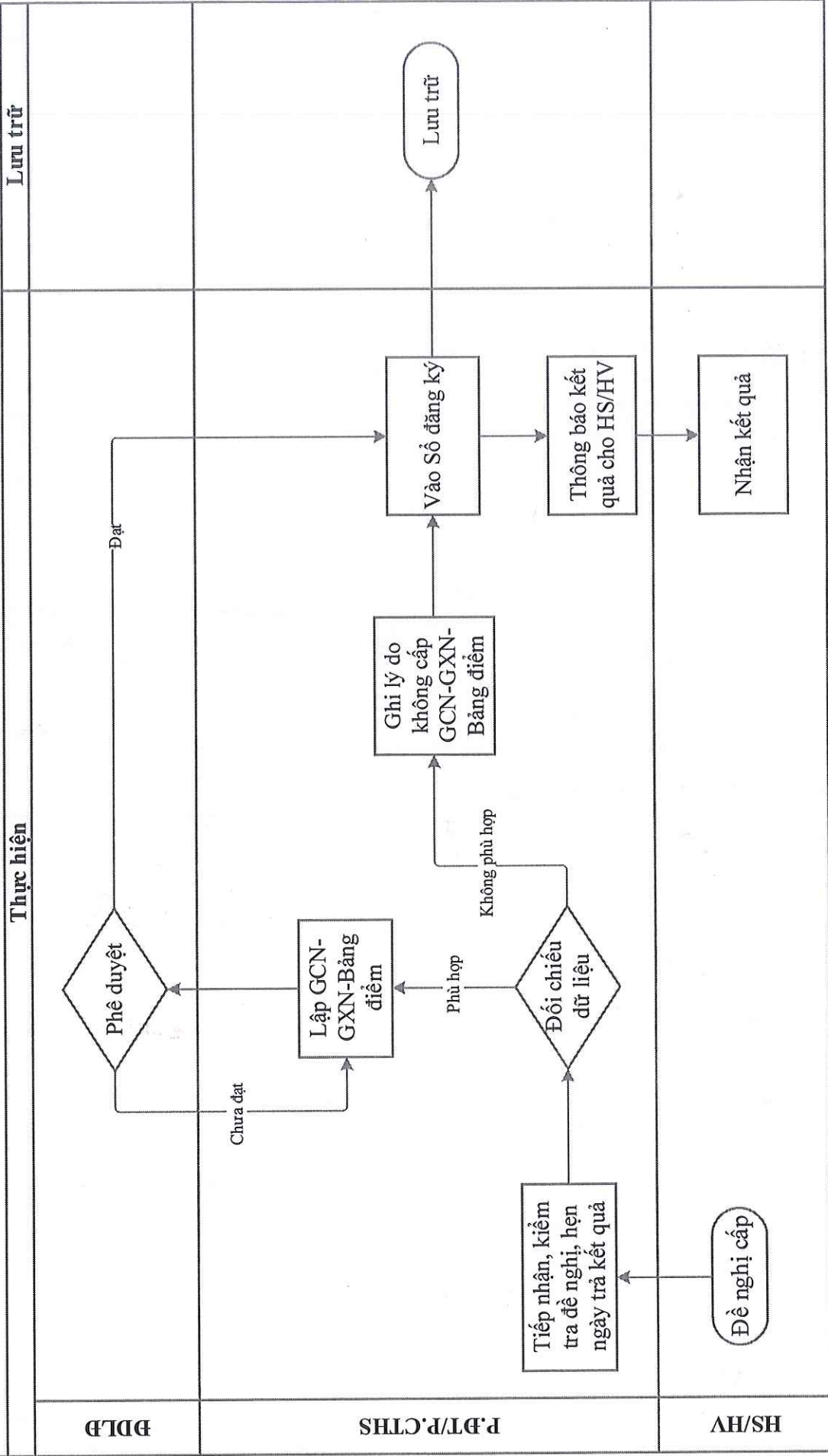

ĐẶC TẢ QUY TRÌNH CẤP GCN-GXN-BẢNG ĐIỂM CHO HỌC SINH/HỌC VIÊN

TT	Tên bước	Nội dung công việc	Bộ phận thực hiện	Bộ phận phối hợp thực hiện	Thời gian thực hiện	Biểu mẫu
1	Tiếp nhận đề nghị	Đề nghị cấp giấy chứng nhận, giấy xác nhận, bảng điểm vào Sổ đăng ký	HS/HV		Khi có nhu cầu	BM01-QT33/P.KTĐB BM02-QT33/P.KTĐB BM03-QT33/P.KTĐB
2	Kiểm tra đề nghị, hạn ngày trả kết quả	Kiểm tra đề nghị và ghi ngày hạn trả kết quả cho HS/HV vào Sổ đăng ký	P.ĐT P.CTHS		Ngay khi tiếp nhận đề nghị của HS/HV	
3	Đối chiếu dữ liệu	Kiểm tra, đối chiếu hồ sơ, dữ liệu của HS/HV	P.ĐT P.CTHS			
3.1	Hồ sơ, dữ liệu phù hợp	<ul style="list-style-type: none"> - Lập Giấy chứng nhận/Giấy xác nhận/Bảng điểm - Trình Hiệu trưởng/Phó hiệu trưởng phê duyệt - Chuyên đóng dấu; ghi vào Sổ đăng ký 	P.CTHS	ĐDLD		BM04-QT33/P.KTĐB BM05-QT33/P.KTĐB BM06-QT33/P.KTĐB BM07-QT33/P.KTĐB BM08-QT33/P.KTĐB BM09-QT33/P.KTĐB BM10-QT33/P.KTĐB BM11-QT33/P.KTĐB BM12-QT33/P.KTĐB BM13-QT33/P.KTĐB BM14-QT33/P.KTĐB BM15-QT33/P.KTĐB BM16-QT33/P.KTĐB BM17-QT33/P.KTĐB BM18-QT33/P.KTĐB
			P.ĐT	ĐDLD	02 ngày làm việc sau khi nhận đề nghị	
3.2	Hồ sơ, dữ liệu không phù hợp	Ghi lý do không cấp vào Sổ đăng ký	P.ĐT/P.CTHS			
4	Chuyên Giấy chứng nhận/Giấy xác nhận/Bảng điểm	<ul style="list-style-type: none"> - Chuyên Giấy chứng nhận/Giấy xác nhận/Bảng điểm cho HS/HV. HS/HV ký nhận vào Sổ đề nghị. - Có ý kiến trả lời, giải đáp cho HS/HV trực tiếp hoặc qua điện thoại/email hoặc văn bản trả lời (nếu cần); 	P.ĐT/P.CTHS	HS/HV	01 ngày sau khi GCN được phê duyệt/sau khi có văn bản trả lời	BM01-QT33/P.KTĐB BM02-QT33/P.KTĐB BM03-QT33/P.KTĐB

TT	Tên bước	Nội dung công việc	Bộ phận thực hiện	Bộ phận phối hợp thực hiện	Thời gian thực hiện	Biểu mẫu
5	Lưu trữ	Lưu trữ: - Sổ đăng ký và cấp giấy chứng nhận - File mềm các GCN trên máy tính.	P.DT/P.CTHS		Sau khi hoàn tất thủ tục	BM01-QT33/P.KTDB BM02-QT33/P.KTDB BM03-QT33/P.KTDB

TRƯỜNG TRUNG CẤP NGHỀ
KỸ THUẬT CÔNG NGHỆ HÙNG VƯƠNG
PHÒNG ĐÀO TẠO

**SỔ ĐĂNG KÝ VÀ CẤP GIẤY CHỨNG NHẬN
HỆ TRUNG CẤP**

QUYÊN SỐ.....NĂM HỌC 20...-20....

TT	HỌ VÀ TÊN, Ngày/tháng/năm sinh	LỚP	NỘI DUNG ĐỀ NGHỊ CẤP (đánh dấu x vào cột)							Số điện thoại liên hệ	KÝ TÊN (ghi rõ ngày đăng ký, ký tên)	Ngày hẹn trả kết quả, ký tên của người nhận đề nghị	GCN (số, ngày, người ký) / Ý KIẾN TRẢ LỜI	KÝ NHẬN (ghi rõ ngày nhận và ký tên)
			Giấy CN đang học CT VH THPT (5)	Giấy CN trúng tuyển hệ TC (7)	Giấy CN kết quả học tập hệ TC (8)	Giấy CN TN tạm thời hệ TC (9)	Bảng điểm hệ TC (10)	Giấy CN HT CT VH THPT (12)	Bảng điểm VH THPT (13)					
1.														
2.														
3.														
4.														
5.														
6.														
7.														
8.														

TRƯỜNG TRUNG CẤP NGHỀ
KỸ THUẬT CÔNG NGHỆ HÙNG VƯƠNG
PHÒNG CÔNG TÁC HỌC SINH, SINH VIÊN

**SỔ ĐĂNG KÝ VÀ CẤP GIẤY CHỨNG NHẬN
HỆ TRUNG CẤP**

QUYÊN SỐ.....NĂM HỌC 20...-20....

Ngày hiệu lực: 08/02/2022

Trang 1 

TT	HỌ VÀ TÊN, Ngày/tháng/năm sinh	LỚP - MSHS	NỘI DUNG ĐỀ NGHỊ CẤP		Số điện thoại liên hệ	KÝ TÊN (ghi rõ ngày đăng ký, ký tên)	Ngày hẹn trả kết quả và ký tên của người nhận đề nghị	GCN (số, ngày)/ Ý KIẾN TRẢ LỜI	KÝ NHẬN (ghi rõ ngày nhận và ký tên)
			GCN học sinh hệ trung cấp (4) Ghi địa chỉ thường trú	GCN đã tốt nghiệp hệ trung cấp (*) (11)					
1.									
2.									
3.									
4.									
5.									
6.									

(*): trường hợp mất bằng tốt nghiệp và Trường không còn phối bản sao bằng tốt nghiệp

BM02a-QT33/P.KTĐB

Ngày hiệu lực: 08/09/2022

TRƯỜNG TRUNG CẤP NGHỀ
KỸ THUẬT CÔNG NGHỆ HÙNG VƯƠNG
PHÒNG CÔNG TÁC HỌC SINH, SINH VIÊN

**SỔ ĐĂNG KÝ VÀ CẤP GIẤY XÁC NHẬN
HỆ TRUNG CẤP**

QUYỀN SỐ.....NĂM HỌC 20...-20...

TT	HỌ VÀ TÊN, Ngày/tháng/năm sinh	LỚP - MSHS	CMND/ CCCD (số/ngày cấp/ nơi cấp)	Thuộc đối tượng			Thuộc đối tượng mò côi		Số điện thoại liên hệ	KÝ TÊN (ghi rõ ngày đăng ký, ký tên)	Ngày hẹn trả kết quả và ký tên của người nhận đề nghị	GCN (số, ngày)/ Ý KIẾN TRẢ LỜI	KÝ NHẬN (ghi rõ ngày nhận và ký tên)
				Miễn học phí	Giảm học phí	Không miễn/ giảm học phí	Có	Không					
1													
2													
3													
4													
5													
6													
7													
8													

TRƯỜNG TRUNG CẤP NGHỀ
KỸ THUẬT CÔNG NGHỆ HÙNG VƯƠNG
PHÒNG ĐÀO TẠO

**SỔ ĐĂNG KÝ VÀ CẤP GIẤY CHỨNG NHẬN
HỆ SƠ CẤP/ĐÀO TẠO THƯỜNG XUYÊN**

QUYỀN SỐ.....NĂM 20...

TT	HỌ VÀ TÊN, Ngày/tháng/ năm sinh	LỚP	HỌ KHẨU THƯỜNG TRÚ, Số điện thoại liên hệ	NỘI DUNG ĐỀ NGHỊ (đánh dấu x vào cột)						KÝ TÊN (ghi rõ ngày đăng ký, ký tên)	Ngày hẹn trả kết quả, ký tên của người nhận đề nghị	GCN (số, ngày, người ký) / Ý KIẾN TRẢ LỜI	KÝ NHẬN (ghi rõ ngày nhận và ký tên)
				GCN học viên hệ SC/ DTTX (14)	GCN HT CT SC- chờ cấp CC (15)	GCN HT CT DT TX- chờ cấp CC (16)	GCN đã TN hệ SC (17)	GCN đã HT CT DT TX (18)					

ỦY BAN NHÂN DÂN QUẬN 5
TRƯỜNG TRUNG CẤP NGHỀ
KỸ THUẬT CÔNG NGHỆ
HÙNG VƯƠNG

CỘNG HÒA XÃ HỘI CHỦ NGHĨA VIỆT NAM
Độc lập – Tự do – Hạnh phúc

Số: /GCN-HSSV

Quận 5, ngày tháng năm 20...

GIẤY CHỨNG NHẬN

HIỆU TRƯỞNG
TRƯỜNG TRUNG CẤP NGHỀ KỸ THUẬT CÔNG NGHỆ HÙNG VƯƠNG

CHỨNG NHẬN

Học sinh:

Ngày, tháng, năm sinh: Giới tính:

Địa chỉ thường trú:

Đang học ngành, nghề: trình độ trung cấp

Niên khoá: 20...-20...

Năm học: 20...-20...

Lớp:

Mã số học sinh:

Nay cấp giấy chứng nhận cho học sinh có tên trên để bổ túc hồ sơ cá nhân.

Giấy chứng nhận này có giá trị đến hết ngày .../.../20.../.

HIỆU TRƯỞNG

ỦY BAN NHÂN DÂN QUẬN 5
TRƯỜNG TRUNG CẤP NGHỀ
KỸ THUẬT CÔNG NGHỆ
HÙNG VƯƠNG

Số: /GCN-ĐT

CỘNG HÒA XÃ HỘI CHỦ NGHĨA VIỆT NAM
Độc lập-Tự do-Hạnh phúc

Quận 5, ngày tháng năm 20...

GIẤY CHỨNG NHẬN

HIỆU TRƯỞNG
TRƯỜNG TRUNG CẤP NGHỀ KỸ THUẬT CÔNG NGHỆ HÙNG VƯƠNG
CHỨNG NHẬN

Học sinh:

Ngày, tháng, năm sinh:.....

Giới tính:.....

Mã số học sinh:.....

Lớp:

Ngành, nghề:

Trình độ: Trung cấp

Khoá:.....

Niên khóa: 20...-20...

Đang học **chương trình văn hóa trung học phổ thông** (... môn) Lớp:

Thời gian đào tạo từ .../.../20... đến .../.../20.... Tổng thời gian:.....tiết.

Nay cấp giấy chứng nhận cho học sinh có tên trên để bổ túc hồ sơ cá nhân.

Giấy chứng nhận này có giá trị đến hết ngày .../.../20..../.

HIỆU TRƯỞNG

Số: /GXN-HSSV

Quận 5, ngày tháng năm 20...

GIẤY XÁC NHẬN

HIỆU TRƯỞNG
TRƯỜNG TRUNG CẤP NGHỀ KỸ THUẬT CÔNG NGHỆ HÙNG VƯƠNG

Xác nhận học sinh:

Ngày, tháng, năm sinh:Giới tính:

CMND/CCCD số:, ngày cấp:,

nơi cấp:

Mã trường theo học: TCD0210

Tên trường: Trường Trung cấp nghề Kỹ thuật Công nghệ Hùng Vương.

Đang học ngành, nghề:

Trình độ trung cấp Niên khoá: 20...-20... Năm học: 20...-20...

Lớp: Mã số học sinh:

Khoa/Bộ môn:

Ngày nhập học:

Thời gian tốt nghiệp dự kiến (tháng/năm):

(Thời gian học tại trường:tháng)

- Số tiền học phí hàng tháng:đồng

Thuộc diện: Miễn học phí Giảm học phí Không miễn giảm

Thuộc đối tượng: Mồ côi Không mồ côi

- Trong thời gian theo học tại trường, học sinh không bị xử phạt hành chính trở lên về các hành vi cờ bạc, nghiện hút, trộm cắp, buôn lậu.

- Số tài khoản nhà trường 113000006331 mở tại Ngân hàng TMCP Công Thương Việt Nam – Chi nhánh 5 – TP.HCM (VietinBank)/.

HIỆU TRƯỞNG

Cade

ỦY BAN NHÂN DÂN QUẬN 5
TRƯỜNG TRUNG CẤP NGHỀ
KỸ THUẬT CÔNG NGHỆ
HÙNG VƯƠNG

Số: /GCN-ĐT

CỘNG HÒA XÃ HỘI CHỦ NGHĨA VIỆT NAM
Độc lập – Tự do – Hạnh phúc

Quận 5, ngày tháng năm 20...

GIẤY CHỨNG NHẬN

HIỆU TRƯỞNG
TRƯỜNG TRUNG CẤP NGHỀ KỸ THUẬT CÔNG NGHỆ HÙNG VƯƠNG
CHỨNG NHẬN

Học sinh:.....

Ngày, tháng, năm sinh: Giới tính:

Nơi sinh: Nguyên quán:.....

Địa chỉ thường trú:

Đã trúng tuyển ngành, nghề: trình độ trung cấp

Khoá:..... Niên khóa: 20...-20...

Thời gian đào tạo: Bắt đầu từ tháng/..... đến tháng/.....

Giấy chứng nhận này có giá trị từ ngày ký./.

HIỆU TRƯỞNG

Số: /GCN-ĐT

Quận 5, ngày tháng năm 20....

GIẤY CHỨNG NHẬN KẾT QUẢ HỌC TẬP

**HIỆU TRƯỞNG
TRƯỜNG TRUNG CẤP NGHỀ KỸ THUẬT CÔNG NGHỆ HÙNG VƯƠNG
CHỨNG NHẬN**

Học sinh:

Ngày, tháng, năm sinh:..... Nơi sinh:.....

Mã số học sinh:..... Lớp:

Ngành, nghề: Trình độ: Trung cấp

Khoá: Niên khóa: 20...-20...

Có kết quả học tập:

STT	Mã MĐ/MH	Tên Mô đun/ Môn học	Số tín chỉ	Điểm MĐ/MH	
				Hệ 10	Hệ 4

Tổng số tín chỉ tích lũy:

Điểm TBC tích lũy toàn khóa:

Lý do chưa được công nhận tốt nghiệp:...../.

HIỆU TRƯỞNG

ỦY BAN NHÂN DÂN QUẬN 5
TRƯỜNG TRUNG CẤP NGHỀ
KỸ THUẬT CÔNG NGHỆ
HÙNG VƯƠNG

Số: /GCN-ĐT

CỘNG HÒA XÃ HỘI CHỦ NGHĨA VIỆT NAM
Độc lập - Tự do - Hạnh phúc

Quận 5, ngày ... tháng ... năm 20...

GIẤY CHỨNG NHẬN TỐT NGHIỆP TẠM THỜI

HIỆU TRƯỞNG
TRƯỜNG TRUNG CẤP NGHỀ KỸ THUẬT CÔNG NGHỆ HÙNG VƯƠNG

CHỨNG NHẬN

Học sinh:

Ngày, tháng, năm sinh:..... Giới tính:.....

Nơi sinh:..... Nguyên quán:.....

Mã số học sinh:

Đã tốt nghiệp ngành, nghềtrình độ trung cấp

Khóa:..... Thời gian đào tạo: từ tháng/20... đến tháng.../20....

Xếp loại tốt nghiệp: Năm tốt nghiệp: 20...

Giấy chứng nhận này có giá trị đến hết ngày...../...../20.../.

HIỆU TRƯỞNG

ỦY BAN NHÂN DÂN QUẬN 5
TRƯỜNG TRUNG CẤP NGHỀ
KỸ THUẬT CÔNG NGHỆ
HÙNG VƯƠNG

CỘNG HÒA XÃ HỘI CHỦ NGHĨA VIỆT NAM
Độc lập - Tự do - Hạnh phúc

Quận 5, ngày tháng năm 20...

BẢNG ĐIỂM

Học sinh: Ngày, tháng, năm sinh:.....
Giới tính:..... Nơi sinh:.....
Mã số học sinh:..... Lớp:
Ngành, nghề: Trình độ: Trung cấp
Khoá:..... Niên khóa: 20...-20...

STT	Mã MĐ/MH	Tên Mô đun/Môn học	Số tín chỉ	Điểm MĐ/MH	
				Hệ 10	Hệ 4
1.					
2.					
3.					
4.					
5.					
6.					
7.					
8.					
9.					
10.					

Tổng số tín chỉ tích lũy:
Điểm TBC tích lũy toàn khóa:
Xếp loại tốt nghiệp:
Xếp loại rèn luyện:

HIỆU TRƯỞNG

ỦY BAN NHÂN DÂN QUẬN 5
TRƯỜNG TRUNG CẤP NGHỀ
KỸ THUẬT CÔNG NGHỆ
HÙNG VƯƠNG

CỘNG HÒA XÃ HỘI CHỦ NGHĨA VIỆT NAM
Độc lập-Tự do-Hạnh phúc

Số: /GCN-HSSV

Quận 5, ngày tháng năm 20...

GIẤY CHỨNG NHẬN

HIỆU TRƯỞNG
TRƯỜNG TRUNG CẤP NGHỀ KỸ THUẬT CÔNG NGHỆ HÙNG VƯƠNG
CHỨNG NHẬN

Học sinh: Giới tính:

Ngày, tháng, năm sinh: Nơi sinh:

Đã tốt nghiệp:

Ngành, nghề: Trình độ: Trung cấp

Khóa: Niên khoá: 20...-20... (từ tháng.../20... đến tháng.../20...)

Xếp loại tốt nghiệp:theo Quyết định số:/QĐ-KTCNHV
ngày.... tháng năm

Số hiệu bằng:

Số vào sổ cấp bằng:.....

Giấy chứng nhận này có giá trị từ ngày ký./.

HIỆU TRƯỞNG

ỦY BAN NHÂN DÂN QUẬN 5
TRƯỜNG TRUNG CẤP NGHỀ
KỸ THUẬT CÔNG NGHỆ
HÙNG VƯƠNG

CỘNG HÒA XÃ HỘI CHỦ NGHĨA VIỆT NAM
Độc lập-Tự do-Hạnh phúc

Số: /GCN-ĐT

Quận 5, ngày ... tháng ... năm 20...

GIẤY CHỨNG NHẬN

HIỆU TRƯỞNG
TRƯỜNG TRUNG CẤP NGHỀ KỸ THUẬT CÔNG NGHỆ HÙNG VƯƠNG
CHỨNG NHẬN

Học sinh:

Ngày, tháng, năm sinh:.....

Giới tính:.....

Mã số học sinh:.....

Lớp:

Ngành, nghề:

Trình độ: Trung cấp

Khoá:.....

Niên khóa: 20...-20...

Đã hoàn thành: CHƯƠNG TRÌNH VĂN HÓA TRUNG HỌC PHỔ THÔNG (4 môn)

Thời gian đào tạo chương trình văn hóa trung học phổ thông từ ngày .../.../20... đến ngày .../.../20... Tổng số tiết:.....tiết

Giấy chứng nhận này có giá trị từ ngày ký./.

HIỆU TRƯỞNG

Quận 5, ngày tháng năm 20...

BẢNG ĐIỂM VĂN HÓA

Học sinh: Ngày, tháng, năm sinh:.....

Giới tính:..... Nơi sinh:.....

Mã số học sinh:..... Lớp:

Khoá:..... Niên khóa: 20...-20...

Đã hoàn thành: Chương trình văn hóa trung học phổ thông (04 môn)

Thời gian đào tạo: từ tháng .../20... đến tháng .../20...

STT	Tên Môn học	Đơn vị học trình	Điểm tổng kết môn học
1.			
2.			
3.			
4.			
5.			
6.			
7.			
8.			
9.			
10.			
11.			
12.			

Điểm trung bình các môn học:

Xếp loại học tập toàn khóa:

Điểm thi tốt nghiệp:

- Toán:
- Vật Lý:
- Hóa học:
- Ngữ văn:

Điểm trung bình thi tốt nghiệp:

Xếp loại tốt nghiệp:

HIỆU TRƯỞNG

GIẤY CHỨNG NHẬN

**HIỆU TRƯỞNG
TRƯỜNG TRUNG CẤP NGHỀ KỸ THUẬT CÔNG NGHỆ HÙNG VƯƠNG**

CHỨNG NHẬN

Học sinh: Ngày, tháng, năm sinh:

Mã số học sinh/biên lai:

Địa chỉ thường trú:

Đang học ngành, nghề:

Trình độ Sơ cấp từ ngày .../.../20... đến ngày .../.../20...

Nay cấp giấy chứng nhận cho học viên có tên trên để bổ túc hồ sơ cá nhân.

Giấy chứng nhận này có giá trị đến hết ngày/..../20.../.

HIỆU TRƯỞNG

ỦY BAN NHÂN DÂN QUẬN 5
TRƯỜNG TRUNG CẤP NGHỀ
KỸ THUẬT CÔNG NGHỆ
HÙNG VƯƠNG

CỘNG HÒA XÃ HỘI CHỦ NGHĨA VIỆT NAM
Độc lập – Tự do – Hạnh phúc

Số: /GCN-ĐT

Quận 5, ngày tháng năm 20...

GIẤY CHỨNG NHẬN

HIỆU TRƯỞNG
TRƯỜNG TRUNG CẤP NGHỀ KỸ THUẬT CÔNG NGHỆ HÙNG VƯƠNG
CHỨNG NHẬN

Học viên: Ngày, tháng, năm sinh:

Mã số học viên/biên lai:

Địa chỉ thường trú:

Đang học khóa:

Hệ Đào tạo thường xuyên từ ngày .../.../20... đến ngày .../.../20...

Nay cấp giấy chứng nhận cho học viên có tên trên để bổ túc hồ sơ cá nhân.

Giấy chứng nhận này có giá trị đến hết ngày .../.../20.../.

HIỆU TRƯỞNG

Quận 5, ngày tháng năm 2022
PHÊ DUYỆT CỦA HIỆU TRƯỞNG

ỦY BAN NHÂN DÂN QUẬN 5
TRƯỜNG TRUNG CẤP NGHỀ
KỸ THUẬT CÔNG NGHỆ
HÙNG VƯƠNG

CỘNG HÒA XÃ HỘI CHỦ NGHĨA VIỆT NAM
Độc Lập – Tự Do – Hạnh Phúc

Số: /GCN-ĐT

Quận 5, ngày ... tháng ... năm 20...

GIẤY CHỨNG NHẬN

HIỆU TRƯỞNG
TRƯỜNG TRUNG CẤP NGHỀ KỸ THUẬT CÔNG NGHỆ HÙNG VƯƠNG
CHỨNG NHẬN

Học sinh:.....

Ngày, tháng, năm sinh:..... Nơi sinh:.....

Thường trú tại:

Đã hoàn thành chương trình đào tạo:

Tên ngành, nghề	Trình độ	Ngày bắt đầu	Ngày kết thúc	Điểm tổng kết khóa học
	Sơ cấp			

Giấy chứng nhận này có giá trị đến hết ngày .../.../20..../.

HIỆU TRƯỞNG

ỦY BAN NHÂN DÂN QUẬN 5
TRƯỜNG TRUNG CẤP NGHỀ
KỸ THUẬT CÔNG NGHỆ
HÙNG VƯƠNG

CỘNG HOÀ XÃ HỘI CHỦ NGHĨA VIỆT NAM
Độc Lập – Tự Do – Hạnh Phúc

Số: /GCN-ĐT

Quận 5, ngày tháng năm 20...

GIẤY CHỨNG NHẬN

HIỆU TRƯỞNG
TRƯỜNG TRUNG CẤP NGHỀ KỸ THUẬT CÔNG NGHỆ HÙNG VƯƠNG
CHỨNG NHẬN

Học viên:.....

Ngày, tháng, năm sinh:..... Nơi sinh:

Thường trú tại:

Đã hoàn thành chương trình đào tạo thường xuyên:

Tên chương trình	Thời gian đào tạo (ngày)	Ngày bắt đầu	Ngày kết thúc	Điểm kiểm tra kết thúc

Giấy chứng nhận này có giá trị đến hết ngày .../.../20..../.

HIỆU TRƯỞNG

Số: /GCN-ĐT

Quận 5, ngày ... tháng ... năm 20...

GIẤY CHỨNG NHẬN

**HIỆU TRƯỞNG
TRƯỜNG TRUNG CẤP NGHỀ KỸ THUẬT CÔNG NGHỆ HÙNG VƯƠNG
CHỨNG NHẬN**

Học sinh:.....

Ngày, tháng, năm sinh:..... Nơi sinh:.....

Thường trú tại:

Đã tốt nghiệp chương trình đào tạo:

Ngành, nghề..... Trình độ: Sơ cấp/Sơ cấp nghề

Ngày bắt đầu: Ngày kết thúc:

Xếp loại tốt nghiệp:..... theo Quyết định số: .../QĐ-KTCNHV
ngày....tháng....năm

Số hiệu chứng chỉ:.....

Số vào sổ cấp chứng chỉ:.....

Giấy chứng nhận này có giá trị kể từ ngày ký./.

HIỆU TRƯỞNG

Số: /GCN-ĐT

Quận 5, ngày tháng năm 20...

GIẤY CHỨNG NHẬN

**HIỆU TRƯỞNG
TRƯỜNG TRUNG CẤP NGHỀ KỸ THUẬT CÔNG NGHỆ HÙNG VƯƠNG
CHỨNG NHẬN**

Học viên:.....

Ngày, tháng, năm sinh:..... Nơi sinh:.....

Thường trú tại:

Đã hoàn thành chương trình đào tạo thường xuyên:

theo Quyết định công nhận số .../QĐ-KTCNHV ngày tháng năm

Thời gian đào tạo: ngày.

Ngày bắt đầu: Ngày kết thúc:

Số hiệu chứng chỉ:

Sổ vào sổ cấp chứng chỉ:

Giấy chứng nhận này có giá trị kể từ ngày ký./.

HIỆU TRƯỞNG

Ude

THE UNIVERSITY OF CHICAGO

PHYSICS DEPARTMENT
5300 S. DICKINSON DRIVE
CHICAGO, ILL. 60637

RECEIVED
JAN 10 1964